

# RATEAU - FANEUR

semi-porté

## VELOX F.58

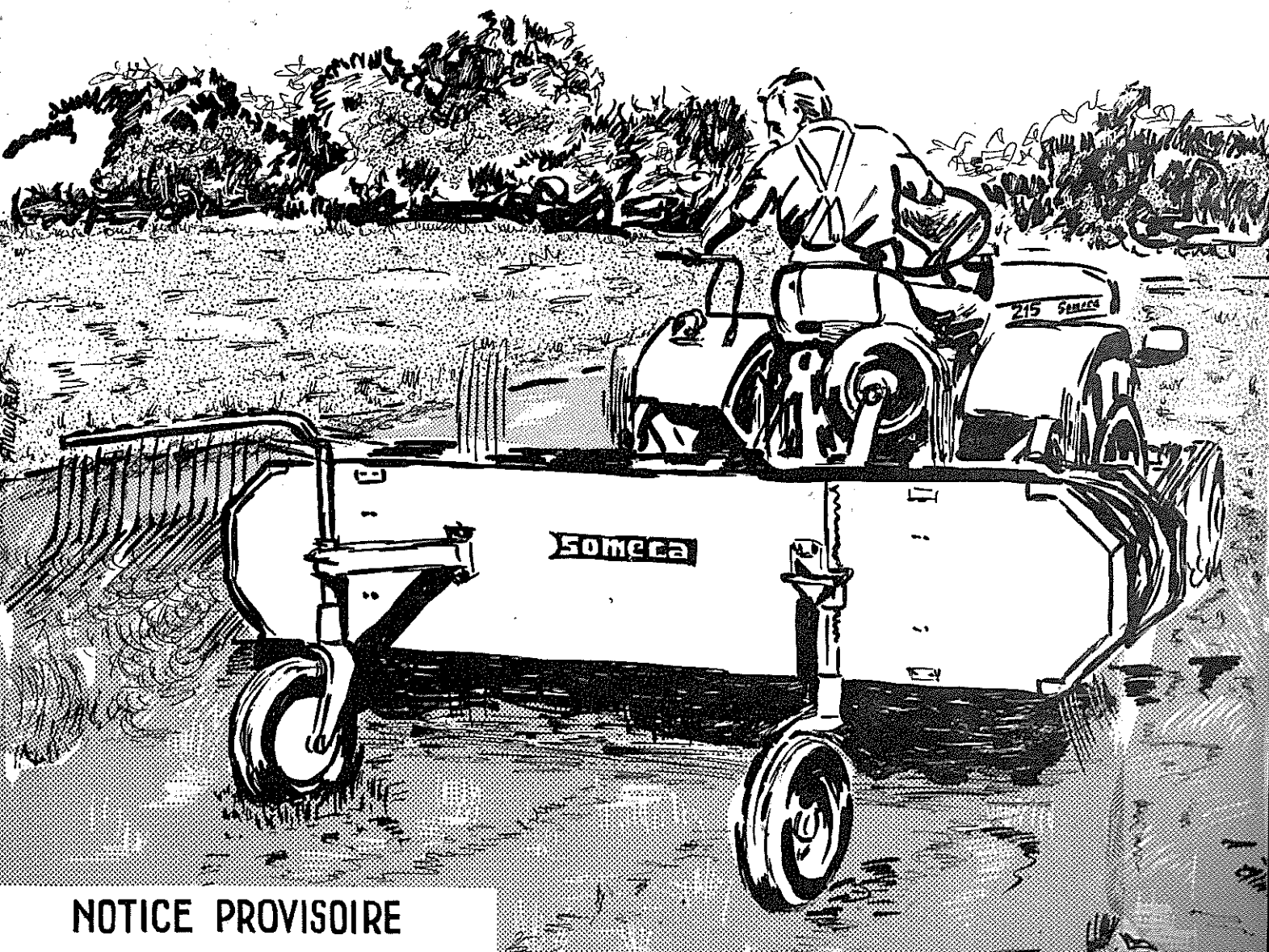

NOTICE PROVISOIRE

FORMATION - INFORMATION REF.10.522 - 250 ex.

# RATEAU-FANEUR

semi-porté

## VELOX F.58

### I- Caractéristiques

- Largeur de travail en position fanage .....	cm	210
- Largeur de travail en position ratelage .....	cm	200
- Vitesse maximale de travail .....	km/h	10
- Pivots supportant des dents montées sur paliers en matière plastique, autolubrifiés.		
- Dents élastiques en acier, démontables séparément, portées par des courroies trapézoïdales spéciales.		
- Transmission à deux cardans.		
- Prise de force .....	t/mn	540
- Montage sur attelage trois points.		
- Roues .....	nombre	3
- pneumatiques .....	14 x 4	
- pression .....	kg/cm <sup>2</sup>	2,5
- Poids de la machine complète .....	kg	234

### II - Attelage du rateau-faneur

Le "Vélox F.58" s'adapte au tracteur par un système trois points (voir fig.1) de la façon suivante :

- Enlever d'abord le crochet utilisé pour le transport sur route, accrocher ensuite les deux bras inférieurs (I), puis monter le troisième point (P).

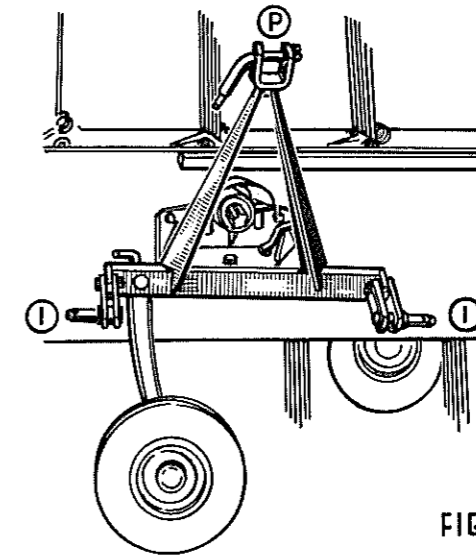

FIG.1

- L'arbre à cardans doit être correctement monté (voir fig.2). Pour cela, une distance de 40mm est nécessaire entre l'extrémité de la protection extérieure de l'arbre et la bulée de la protection intérieure lorsque l'arbre est parfaitement perpendiculaire au rateau faneur. Si cette condition n'est pas satisfaite, l'arbre doit être raccourci.

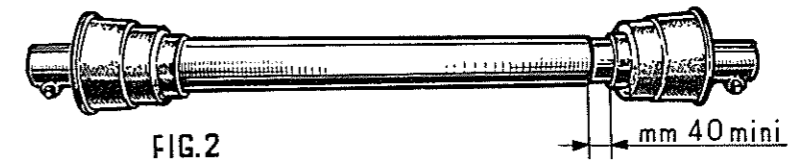

FIG.2

mm 40 mini

Avoir soin de limiter en position haute la course du relevage hydraulique afin d'éviter de détériorer l'arbre de transmission lorsque le rateau est levé en position maximum pendant le travail.

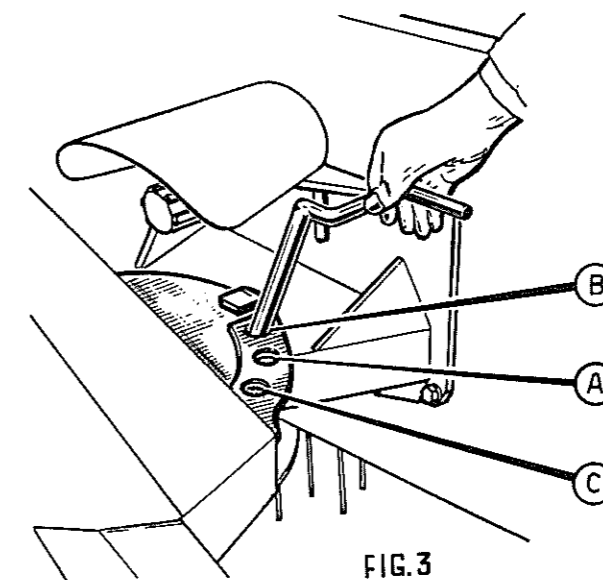

FIG.3

- Le rateau faneur est fixé au support central par un pivot autour duquel il peut tourner. Un secteur à trois trous et clavette permet d'avoir trois positions de travail (voir fig.3)

- A-/ Position perpendiculaire à la direction d'avancement = fanage
- B-/ Position inclinée de 20° à gauche = formation des andains.
- C-/ Position inclinée de 20° à droite = formation des andains en marche arrière.

### III - Utilisation du rateau-faneur

Selon le travail à effectuer, le châssis du rateau doit être parallèle au sol ou légèrement incliné. Ce réglage s'effectue en agissant sur la position du troisième point et sur celle des roues arrière.

- La position des roues arrière se règle comme suit (voir fig.4) : dévisser la manivelle (M) de verrouillage et mettre le bras (B) à la position voulue en s'aidant du relevage hydraulique du tracteur. Bloquer la manivelle (M) après le réglage.

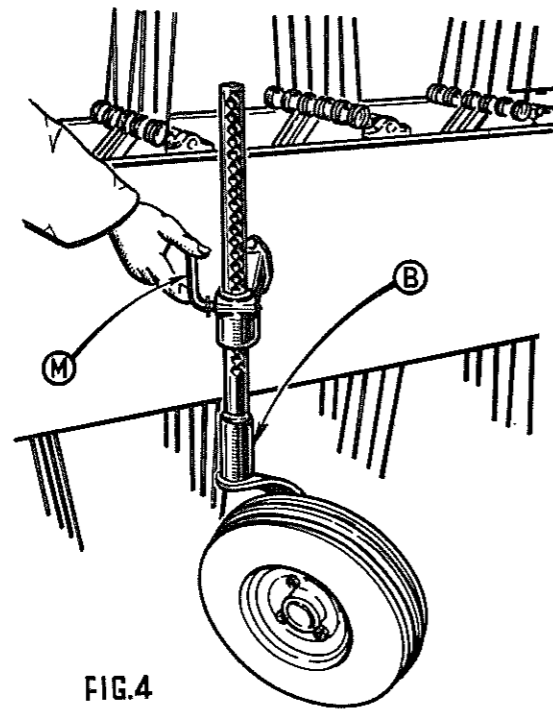

FIG.4

#### ■ 1) Formation des andains (voir fig.5)

Le rateau est incliné de 20° à gauche (fig.5a) par rapport au sens de la marche et parfaitement parallèle au sol (fig.5b et c). Les dents doivent affleurer le sol. Choisir un rapport de la boîte de vitesses qui permet une vitesse d'avancement de 8 km/h au maximum, avec une vitesse de rotation modérée de la prise de force.

Le limiteur de projection (LP) est monté à une distance d'autant plus grande du rateau que la quantité de foin est plus importante.

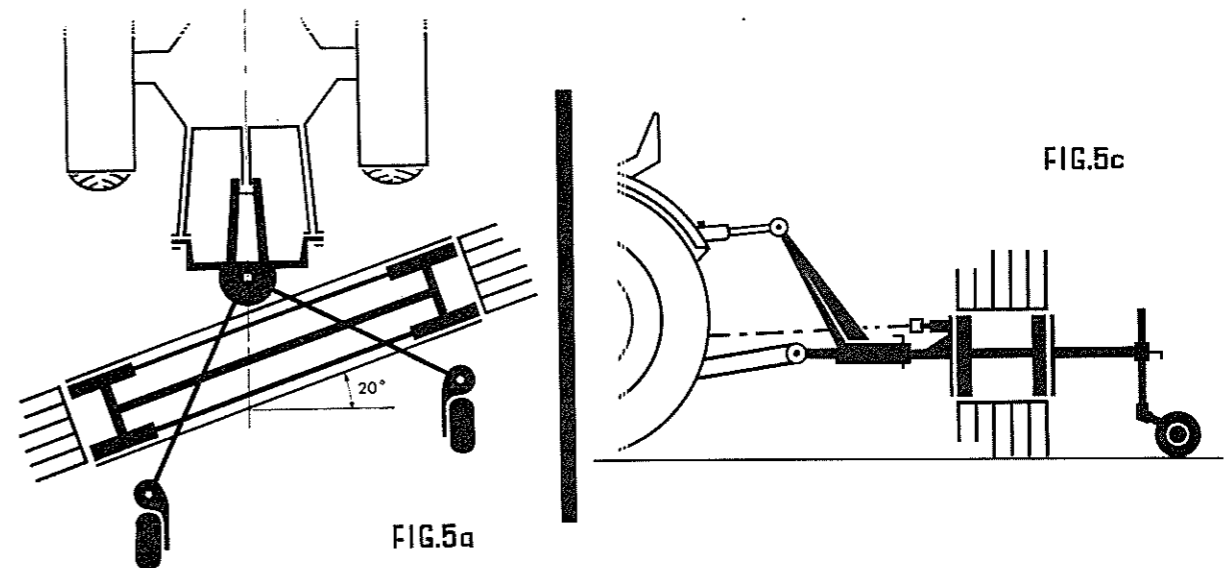

FIG.5a

FIG.5c

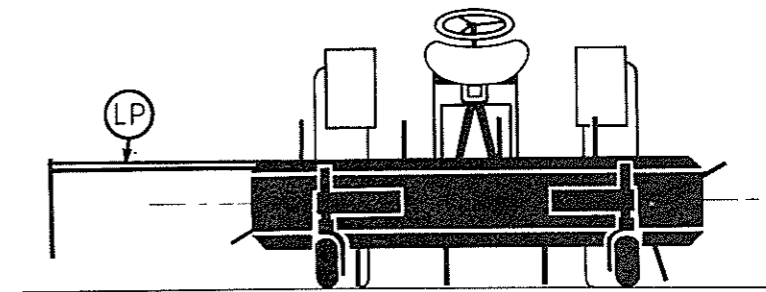

FIG.5b

#### ■ 2) Fanage (voir fig.6)

Le rateau étant perpendiculaire au sens de la marche (fig.6a) doit être soulevé à l'avant par rapport au sol (fig.6c). Du côté du dégagement du fourrage (côté gauche) les dents élastiques sont à une distance "e" du sol d'environ 10cm (fig.6b). Les dents du côté droit

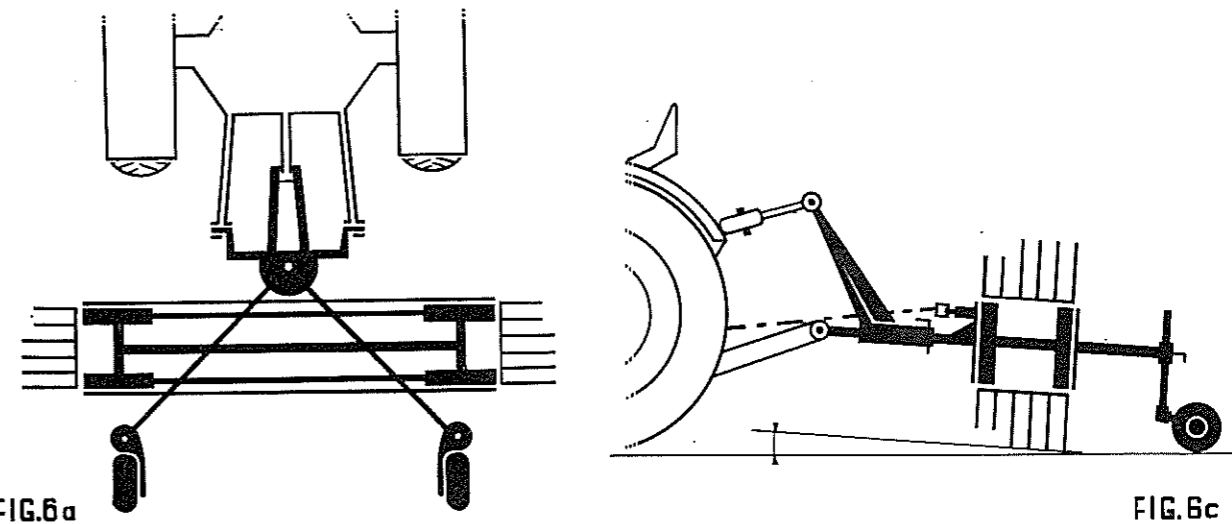

FIG.6a

FIG.6c

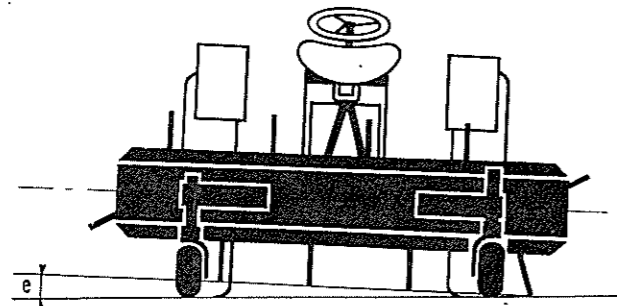

FIG. 8b

affleurent le sol. Le limiteur de projections (LP) est supprimé. Choisir un rapport de la boîte de vitesses qui permet une vitesse d'avancement de 10 km/h au maximum, avec une vitesse de rotation élevée de la prise de force.

■ 3) Fanage des andains (voir fig. 7)

Le rateau étant perpendiculaire au sens de la marche (fig. 7a) doit être soulevé à l'avant (fig. 7c). La distance "e" est encore plus importante que pour l'opération précédente (fig. 7b). Cette distance est en relation directe avec la dimension des andains. Le limiteur de projection (LP) est supprimé. Choisir un rapport de la boîte de vitesses qui permet une vitesse d'avancement de 8 km/h au maximum, avec une vitesse de rotation élevée de la prise de force par rapport à la vitesse d'avancement.

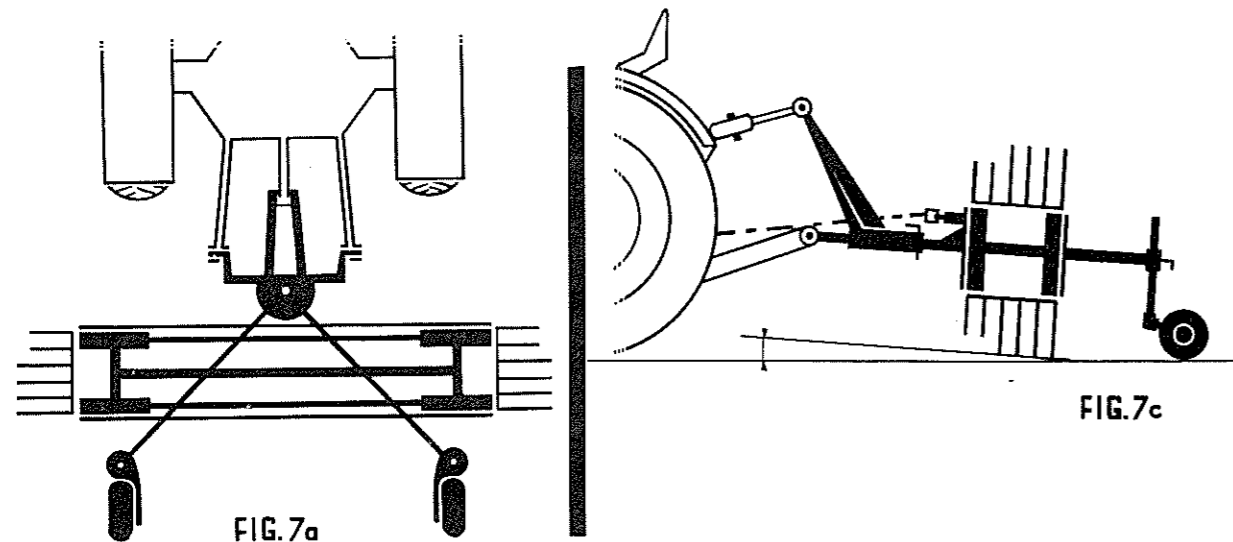

FIG. 7a

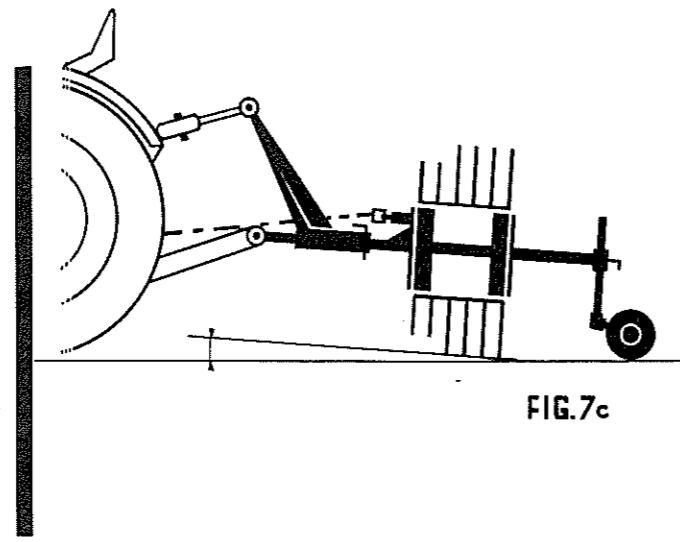

FIG. 7c

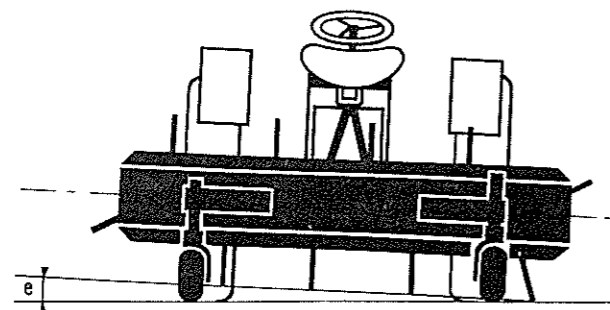

FIG. 7b

■ 4) Retournement des andains (voir fig. 8)

Le rateau étant incliné de 20° à gauche par rapport au sens de la marche (fig. 8a) doit être parfaitement parallèle au sol (fig. 8c). La distance "e" est d'environ 10 cm (fig. 8b). Le limiteur de projections est supprimé ou monté très éloigné du châssis du rateau. Choisir un rapport de la boîte de vitesses qui permet une vitesse d'avancement de 10 km/h au maximum avec une vitesse de rotation élevée de la prise de force par rapport à la vitesse d'avancement.

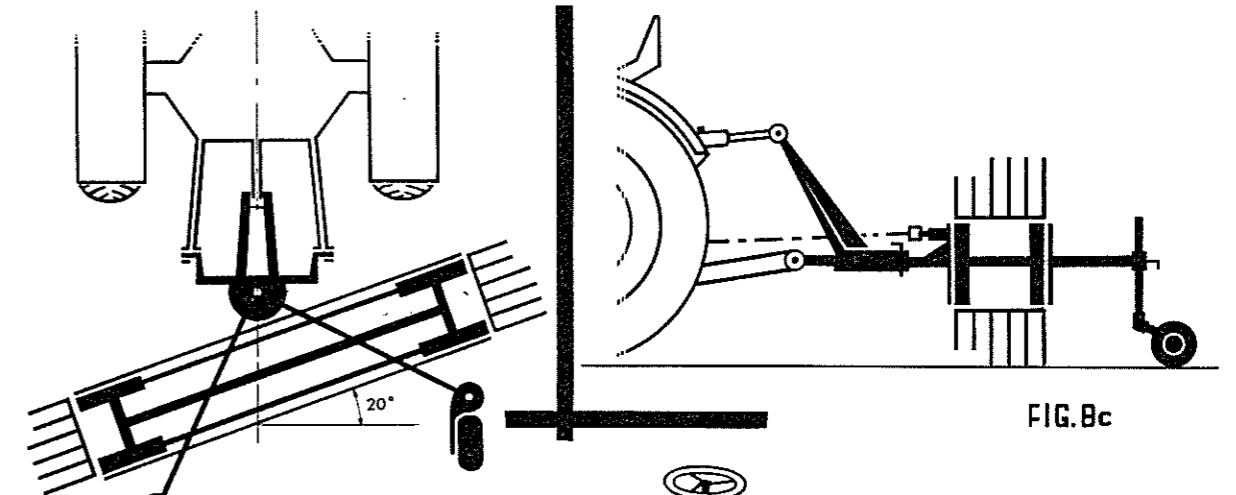

FIG. 8a

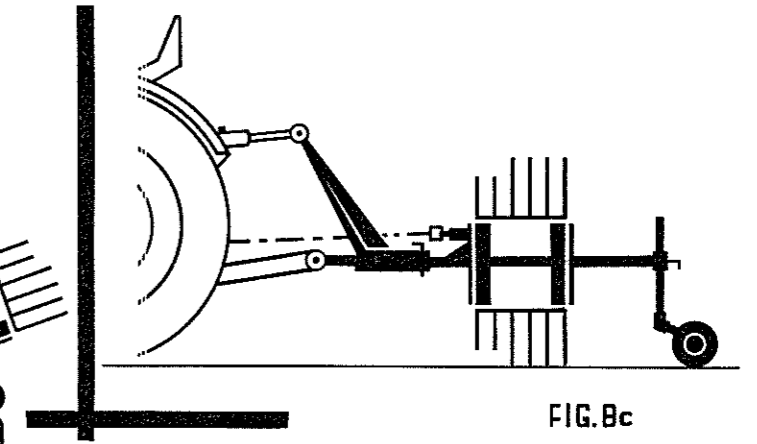

FIG. 8c

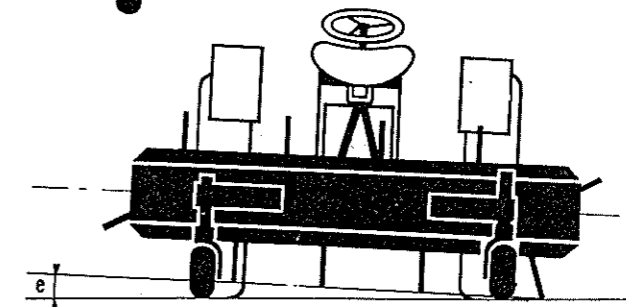

FIG. 8b

■ 5) Position de transport (voir fig. 9)

Après avoir abaissé la roue antérieure, détacher le rateau du relevage hydraulique du tracteur et mettre le crochet destiné au transport sur route.

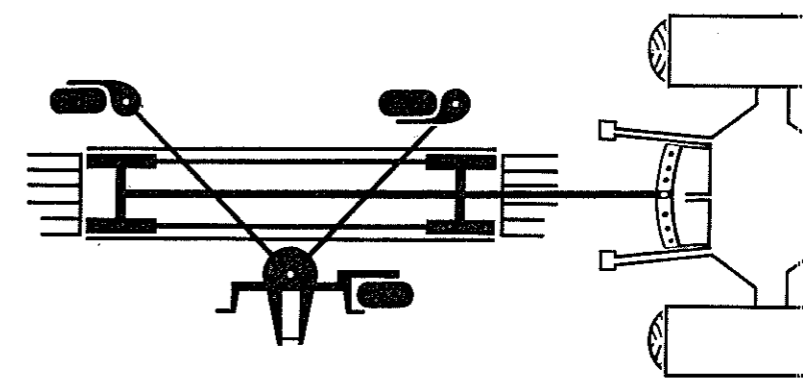

FIG. 9

*Mettre le rateau // au sol en ajustant la position des fers*

### Attention

Pour former les andains, surtout lorsque le fourrage est vert, on recommande de choisir un rapport de la boîte de vitesses qui permet une vitesse d'avancement réduite avec une vitesse de rotation élevée de la prise de force, par rapport à la vitesse d'avancement, afin d'éviter de détériorer les courroies.

## IV - Entretien

- Graisser les cardans toutes les 10 heures.
- De temps en temps vérifier la tension des courroies, si nécessaire les retendre, mais sans exagération.
- Pour tendre les courroies de transmission, débloquer la vis de fixation (A) (fig.10) se trouvant sur le châssis tubulaire et agir sur le tendeur (B).
- Pour tendre seulement les courroies sur lesquelles les dents sont montées, agir sur le tendeur placé à gauche du châssis.
- Pour tendre en même temps les courroies supportant les dents et la courroie de transmission, agir sur le tendeur placé à droite du châssis.

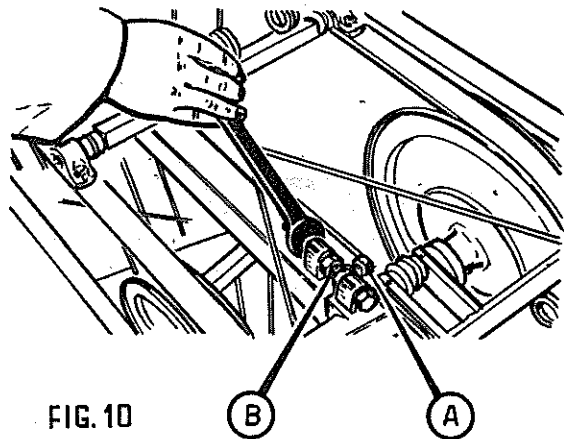

FIG. 10

- Pendant la période d'hiver il est recommandé de détendre les courroies trapézoïdales. Au besoin, les démonter et les stocker dans un endroit frais.
- La pression de gonflage des pneumatiques est de 2,5 kg/cm<sup>2</sup>.

*dm*