

CHAPITRE 9

SECTION B

FILTRE HYDRAULIQUE

TABLE DES MATIERES

Généralités
Dépose - Reprise du filtre..... (9B/1)
Dépose - Reprise de l'élément filtrant ** (9B/2)



LISTE DES ILLUSTRATIONS

FIGURE -

- 1 - Disposition générale
- 2 - Dépose du filtre
- 3 - Vue détaillée du filtre



FILTRE HYDRAULIQUE

GENERALITES -

La pompe aspire l'huile en provenance du réservoir au travers d'un filtre situé sur le côté du réservoir. Le rôle du filtre est d'éliminer toutes les impuretés se trouvant dans l'huile hydraulique ; veiller correctement à son entretien.

Changer l'élément au bout des premières 15 heures de service, ensuite au bout de 40 - 45 heures, puis toutes les 200 heures par la suite.

Ce filtre est du type à débit total ; son efficacité de filtration est de 12 microns à 95 %.

FILTRE -

DEPOSE - REPOSE - 9B/1 -

- 1 - Vidanger l'huile hydraulique du réservoir.
- 2 - (figure 2) - Déposer l'écrou et la vis fixant le filtre.
- 3 - Desserrer les deux colliers de serrage (2) puis enlever le flexible du filtre.
- 4 - Retirer le filtre complet du bâti.
- 5 - Inverser l'ordre des opérations ci-dessus pour le remontage. Refaire le plein du réservoir avec une huile préconisée.

ELEMENT FILTRANT - 9B/2 -

DEPOSE - REPOSE -

- 1 - Sortir complètement tous les vérins.
- 2 - Démontez le bouchon interne et laissez couler environ 3,5 litres d'huile.
- 3 - Déposer la trappe d'accès située sur le plancher de la cabine.
- 4 - (figure 3) - Démontez le couvercle (1) en dévissant la poignée (2).
- 5 - Enlever l'élément filtrant (3) placer un élément neuf et remonter le couvercle. Veiller au bon état du joint (4) entre le couvercle (1) et la cuve (5). Lors du remplacement de l'élément, nettoyer le tamis (8) si ce dernier est encrassé. Procéder comme suit :

- 1 - Dévisser l'écrou papillon (6) ; retirer la rondelle (7).
- 2 - Retirer le tamis et le nettoyer dans du pétrole.
- 3 - Essuyer l'intérieur de la cuve avec un chiffon propre non pelucheux.
- 4 - Remonter le tamis (8), la rondelle (7) et l'écrou (6).
- 5 - Remonter l'élément (3) et le couvercle (1).
- 6 - Refaire le plein du réservoir avec une huile préconisée avant de mettre le moteur en marche.

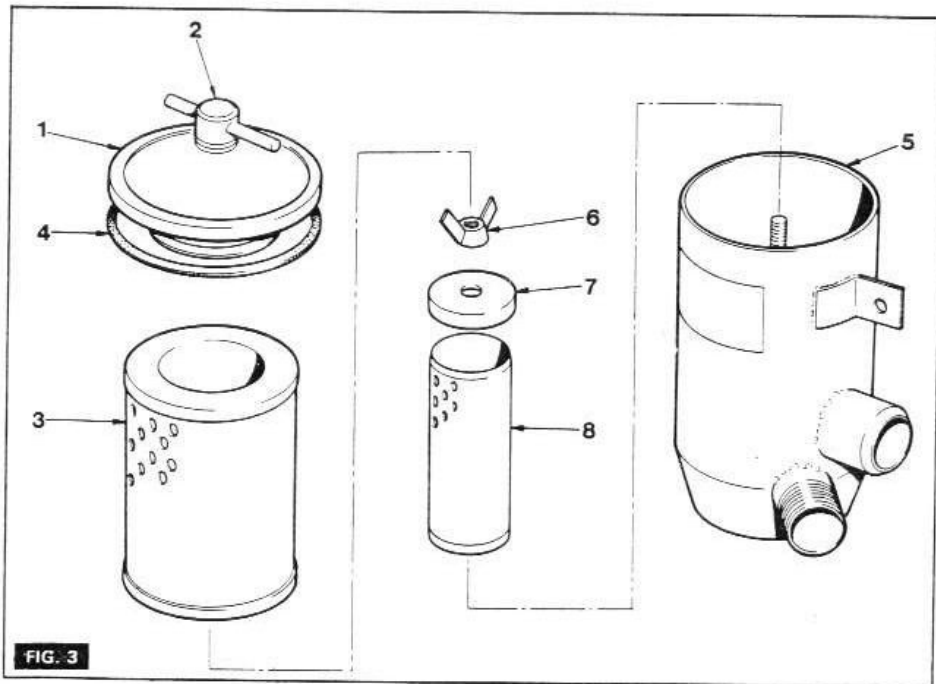
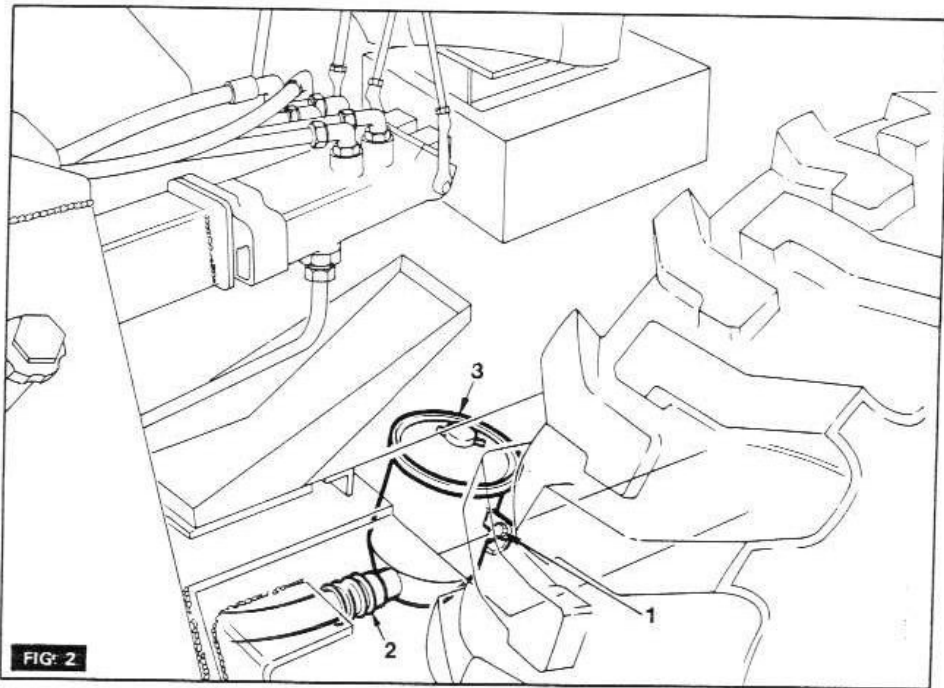

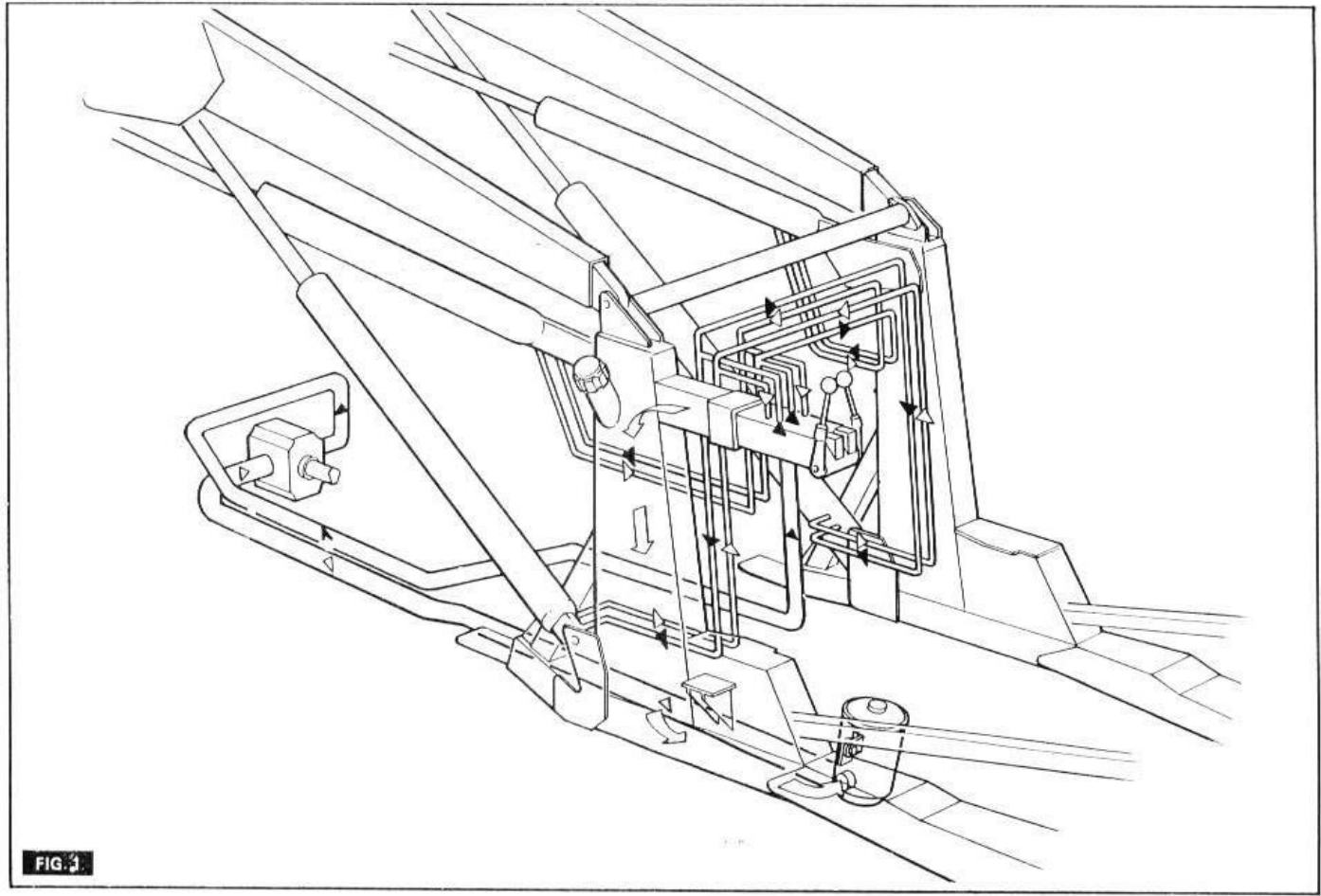

FIG. 1